

# Holzwarenproduktion professionell

- Planung
- Massivholz und Platten
- CNC Bearbeitung
- Oberflächenbehandlung
- Lehrwerkstatt

“  
**Bei Serienfertigungen  
können wir unsere  
Stärken optimal entfalten**  
”

Die Holzwarenproduktion in der VALIDA hat eine lange Tradition. Bereits in den 30er Jahren begann man in der VALIDA mit der Herstellung von Holzwaren aus Massivholz. In den vergangenen Jahren ist dieser Bereich stetig gewachsen und hat sich dank neuen Aufgaben und erhöhten Marktanforderungen zu einem Spezialisten in der Holzwarenproduktion entwickelt.





## Inhaltsverzeichnis

Kernkompetenzen	4
VALIDA im Überblick	6
Arbeitsvorbereitung	8
Lehrwerkstatt	10
Produktion	12
Oberflächenbehandlung	14
Vielseitige Produkte	16–19

### Impressum

1. Auflage 2008  
Gestaltung: VALIDA St.Gallen  
Druck: Cavelti AG Gossau  
© Copyright 2008  
VALIDA St.Gallen  
Alle Rechte vorbehalten.  
Nachdruck – auch auszugsweise –  
nur mit ausdrücklicher Genehmigung  
der VALIDA St.Gallen gestattet.



## Kernkompetenzen



- Planung und Beratung
- Serienfertigung von Kundenprodukten
- Massivholz- und Plattenbearbeitung



CNC Bearbeitung •



Oberflächenbehandlung •



Planen / Werkzeichnungen mit CAD / Material einkaufen / Holzwerkstoffe und Massivholz zuschneiden / sägen / hobeln / fräsen / messen / verleimen / furnieren / Kanten leimen / kehlen / zinken / bohren / fassen / schleifen / CNC-Bearbeitungen / grundieren / lackieren / tauchen / trommeln / oelen / wachsen / siebdrucken / einbrennen

### Kompetenzüberblick

Die Holzwarenproduktion in der VALIDA hat eine lange Tradition. Bereits in den 30er Jahren begann man in der VALIDA mit der Herstellung von Holzwaren aus Massivholz. In den vergangenen Jahrzehnten ist dieser Bereich stetig gewachsen und hat sich dank neuen Aufgaben und erhöhten Marktanforderungen weiterentwickelt. Gerade in den letzten Jahren ist ein starker Trend zu immer anspruchsvolleren Produkten feststellbar.

Dank einer Vielfalt an Holzbearbeitungsmaschinen und dem Einsatz von modernster CNC-Technologie können heute in der VALIDA anspruchsvolle und interessante Aufträge ausgeführt werden. Bei Serienfertigungen von einigen Dutzend bis mehreren Tausend Teilen können wir unsere Stärken optimal entfalten. Serienaufträge die in

wiederkehrende Teilgrößen aufgeteilt werden, entsprechen den Bedürfnissen der Mitarbeiter/innen mit Behinderungen am besten. Auch im Bereich der Plattenbearbeitung sind wir top eingerichtet. Mit unserem Kantenleimautomaten sind wir in der Lage, von der Folien- bis zur Massivholzkante, auf jedes Material Ihre gewünschte Kante anzuleimen.

Gerne unterstützen wir Sie bei der Beratung und Realisation Ihrer Projekte. Fertigungsplanung mittels CAD und weiteren modernen Informatikmitteln ist für uns eine Selbstverständlichkeit. Zu unseren langjährigen Kunden zählen wir heute nationale wie internationale Firmen der Möbel- und Dekorationsindustrie, Schreinereien, Wiederverkäufer oder Weiterverarbeiter von vielfältigsten Holz- und Möbelteilen.

### Querschnitt aus unserer Verarbeitungspalette:

- Schubladen für Küche und Büro
- Tische, Bänke, Stühle und Kleinmöbel
- allgemeine Holz- und Möbelteile
- Halbfabrikate für den Wiederverkauf
- Displayprodukte für die Uhren-, Schmuck- und Parfümindustrie
- Etais und Schatullen, z.B. für Silber und Zigarrenprodukte
- Kisten für diverse Verwendungszwecke, z.B. Werkzeuge, Messinstrumente...
- Jalousien- und Fensterläden
- Spielwaren

## VALIDA im Überblick

### • Die Institution

Die VALIDA gehört mit rund 320 Arbeitsplätzen, davon 218 für Menschen mit einer Behinderung und einem Umsatz von gut 14–16 Mio. Franken zu den bedeutenden Sozialen Institutionen der Schweiz. Die VALIDA versteht sich als Produktions- und Dienstleistungsunternehmen mit sozialer Ausrichtung. Hier finden Menschen mit einer körperlichen, geistigen, psychischen oder mehrfachen

Behinderung, im Alter ab 16 Jahren, eine Arbeits- oder Ausbildungsstelle. Rund 75 Menschen wohnen im Wohnhaus oder machen Gebrauch von anderen Wohnangeboten der Institution.

Die VALIDA ist ein gemeinnütziger, politisch und konfessionell neutraler Verein im Sinne von Art. 60ff des schweizerischen Zivilgesetzbuches (ZGB).

### • Auftrag / Leitbild

Die VALIDA erfüllt soziale Aufträge für Menschen mit unterschiedlichen Behinderungen in folgenden Bereichen:

- Ausbildung Jugendlicher
- Abklärungen und Arbeitstrainings
- Geschützte Arbeitsplätze
- Wohnen, Leben, Freizeit

Ziel der VALIDA ist es, einerseits die verschiedenen Fähigkeiten der Menschen

mit Behinderungen zu erhalten und zu fördern und andererseits ein Umfeld zu schaffen, in dem sie ihr Leben, trotz Einschränkungen, so selbständig wie möglich meistern können. Durch Anerkennung, sinnvolle Aufgaben und Freizeitgestaltung, Schulung und Förderung sollen Selbstwertgefühl, Wohlbefinden und allgemeine Lebensqualität optimiert werden.

### • Arbeitsplätze

Unser Angebot beläuft sich zur Zeit auf 218 begleitete und geschützte Arbeitsplätze für Menschen mit einer Behinderung. Das Anforderungsprofil der einzelnen Arbeitsplätze liegt zwischen einem CNC-Operateur und einem Mitarbeiter im Bereich Beschäftigung-Atelier. Die Mitarbeiter/innen in der

Arbeitswerkstätte werden begleitet und können dadurch eine wirtschaftlich ertragbringende Arbeit verrichten. Die VALIDA stellt auf die Behinderungen abgestimmte Arbeitsplätze zur Verfügung. Dabei wird darauf geachtet, dass die individuellen Fertigkeiten der einzelnen Mitarbeiter/innen soweit als

möglich berücksichtigt und weitergebildet werden. Für Mitarbeiter/innen, die aus behinderungsbedingten, gesundheitlichen oder sozialen Gründen im normalen Arbeitsprozess nicht mehr teilnehmen können, besteht die Mög-

lichkeit, in unser Atelier zu wechseln. Hier bieten wir eine Tagesstruktur mit gestalterischen Arbeiten bis hin zu musischen Tätigkeiten. Die Arbeitszeiten für die gesamte Belegschaft orientieren sich an denen der Wirtschaft.

### • Ausbildung

In unserer Institution bieten wir diverse Ausbildungsmöglichkeiten an. Ausbildungsplätze bestehen in den Bereichen Schreinerei, Oberflächenbehandlung, Industrie-Handarbeiten, Metallbearbeitung, Küche, Reinigungsdienst, Wäscherei und Gartenpflege. Für den Schreinereibereich ist eine eigenständige Lehrwerkstatt mit insgesamt 8 Ausbildungsplätzen vorhanden. Alle anderen Plätze sind in den einzelnen Bereichen integriert. Während ihrer Lehrzeit wer-

den die Auszubildenden von Fachkräften begleitet. Unser Ausbildungsprogramm orientiert sich grundsätzlich an den Richtlinien der Fachverbände. Zusätzlich bieten wir den Lehrlingen aber eine auf sie persönlich abgestimmte Förderung und Schulung an. Die fachliche Ausbildung wird, wenn möglich, auch an aktuellen Kundenaufträgen betrieben. Arbeitstechniken werden in Gruppen oder einzeln vermittelt, eingeübt und durch mehrmaliges Wiederholen gefestigt.

### • Produkte und Dienstleistungen

Auf dem Markt siedelt die VALIDA ihre vielfältigen Produkte und Dienstleistungen im mittleren bis hohen Qualitäts- und Preisniveau an. Im Zusammenspiel mit der Wirtschaft versteht sich die VALIDA als Mitbewerber und Zulieferant, aber auch als Auftraggeber und Partner. Für komplexe und grosse Aufträge wird eng mit Partnerinstitutionen oder Partnerfirmen aus der Wirt-

schaft zusammengearbeitet. Die VALIDA ist in folgenden Produktions- und Dienstleistungsbereichen tätig:

- Holzwarenproduktion
- Metall- und Kunststoffbearbeitung
- Industrie-Handarbeiten
- Gartenpflege
- Wäscherei
- Reinigungsdienst
- Verkaufsladen und Atelier

Wir bieten folgende Ausbildungsarten an:

- Schnuppern
- Abklärung/Arbeitstraining
- Praktische Ausbildung PrA INSOS
- Anlehre EBA
- Voll-Lehre EFZ



## Arbeitsvorbereitung

Die Arbeitsvorbereitung der Holzwarenproduktion stellt ein Kernstück dar im Ablauf und der Bearbeitung von Kundenaufträgen. In dieser «Schaltzentrale» werden sämtliche Auftragsdaten erfasst, bearbeitet und für die einzelnen Produktionsprozesse aufbereitet. Für die Bearbeitung dieser Daten setzen wir moderne Informatikmittel ein. CAD für Konstruktion und Werkzeichnung sowie ABACUS als starke Branchenlösung für die elektronische Datenverarbeitung sind für uns eine Selbstverständlichkeit. Unsere ISO-9001 Zertifizierung garan-



tiert Ihnen ein Qualitätssystem von definierten und überprüfbaren, innerbetrieblichen Arbeitsabläufen.

Kundenaufträge akquirieren wir vor allem in der Industrie- und Privatwirtschaft. Auch für uns gilt: Preis, Termin und Qualität müssen stimmen. Möchten Sie durch uns eine Offerte erstellen lassen, so sind Sie in dieser Abteilung an der «richtigen Adresse». Im weiteren

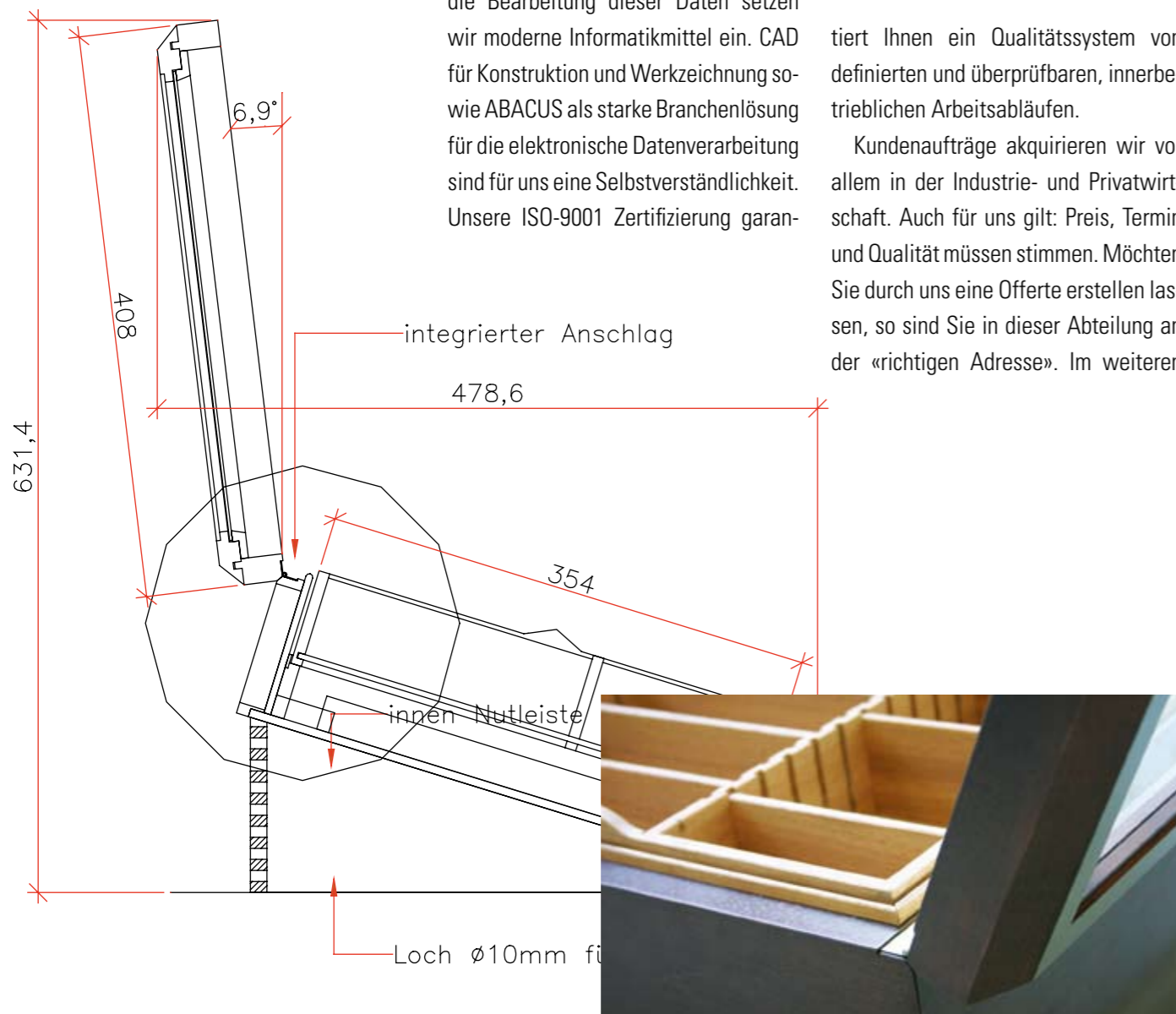

steht hier für Sie ein kompetentes und motiviertes Team von Fachleuten bereit, das Sie in einem unverbindlichen Gespräch ausführlich über die Möglichkeiten in Ihren Projekten und Ideen beraten kann. Wir unterstützen Sie in Fragen zu Konstruktion, Ausführung und Machbarkeit von unterschiedlichsten Kundenprodukten. Profitieren Sie

### Ihr Vorteil

- Motiviertes und erfahrenes Team
- Beratung bei Ihren Ideen und Projekten
- Professionelle Realisierung
- Leistungsfähigkeit der VALIDA
- Ein persönlicher Ansprechpartner
- Verhältnis Preis zu Leistung stimmt
- Qualitätsgarantie
- Zuverlässigkeit und Diskretion

von unserer langjähriger Erfahrung und lassen Sie sich von unserer Leistungsfähigkeit überzeugen!

Mit der Erteilung von Aufträgen leisten Sie wertvolle Unterstützung und lassen damit Menschen mit Behinderungen Anerkennung und Wertschätzung zukommen. Dafür danken wir Ihnen herzlich.



## Lehrwerkstatt

Die Schreinerei-Lehrwerkstatt der VALIDA ist eine eigenständige Abteilung mit insgesamt acht einzelnen Ausbildungsplätzen. Sie besteht seit vielen Jahren und zahlreiche Lehrlinge konnten hier, entsprechend ihren Fähigkeiten und unserem Ausbildungsangebot, eine Schreiner Ausbildung absolvieren.

Speziell interessant für Kunden ist die Möglichkeit, in der Lehrwerkstatt Einzelaufträge quasi als «Projektarbeit» anfertigen zu lassen. Immer wieder entstehen dadurch ausgesprochen interessante und schöne Einzelstücke, z.B. Esstische, Schreibpulte, Sideboards, Kommoden, Betten und vieles mehr. Während ihrer Lehrzeit werden die Auszubildenden von ausgebildeten Fachkräften begleitet. Unser Ausbildungsprogramm orientiert sich grundsätzlich an den Richtlinien



der Fachverbände. Zusätzlich bieten wir den Lehrlingen aber eine auf sie persönlich abgestimmte Förderung und Schulung an. Die fachliche Ausbildung wird, wenn immer möglich, auch an aktuellen Kundenaufträgen betrieben. Arbeitstechniken werden in Gruppen oder auch einzeln vermittelt, eingeübt und durch mehrmaliges Wiederholen gefestigt.

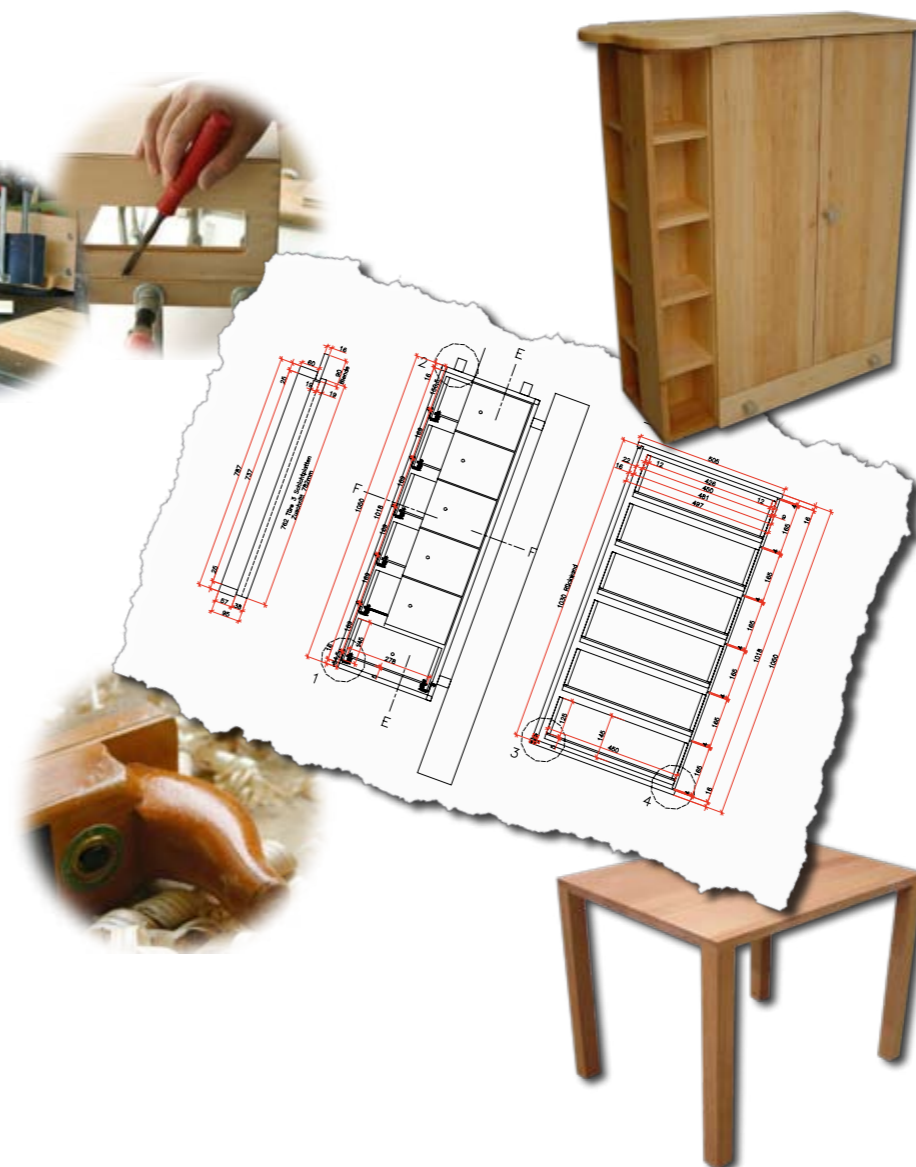

Für eine Ausbildung bieten wir folgende Möglichkeiten an:

### Schnuppern

- Zeitdauer mind. 2 Wochen

### Abklärung/Arbeitstraining

- Zeitdauer gemäss IV-Verfügung 3 bis 12 Monate

### IV-Anlehre

- Zeitdauer 1 bis 2 Jahre praktische Ausbildung

### BBT-Anlehre

- Zeitdauer 2 Jahre

### Voll-Lehre

- Zeitdauer gemäss Lehrplan 4 Jahre

## Produktion



“Hier entstehen aus Ideen  
hochstehende Produkte”

Die Holzwarenproduktion der VALIDA ist im grossen Masse flexibel und leistungsfähig. Die zentrale Produktion ist auf mehrere Etagen verteilt und besteht aus den Abteilungen Maschinensaal, Bankraum, Oberflächenbehandlung und Arbeitsvorbereitung.

### Maschinensaal

Der Maschinensaal der VALIDA ist mit seiner modernen Einrichtung das Kernstück der Produktion. Wie es der Name bereits vorgibt, werden in dieser Abteilung hauptsächlich Maschinen eingesetzt; es wird zugeschnitten, gehobelt, gefräst und gebohrt, Holzverbindungen gezinkt und Profile gekehlt. Der gesamte Maschinenpark besteht aus einer Vielzahl von unter-

schiedlich einsetzbaren Maschinen im Bereich CNC-Bearbeitungscenter oder auch einfachen, konventionellen Maschinen. Die gezielte Kombination dieser modernen Infrastruktur mit den handwerklichen Fähigkeiten unserer Menschen mit Behinderungen, unterstützt von ausgewiesenen Fachkräften,



ermöglicht uns die Herstellung qualitativ hochstehender Holzwarenprodukte. Bei Serienfertigungen von einigen Dutzend bis mehreren Tausend Teilen können wir unsere Stärken optimal entfalten. Serienaufträge werden in einzelne Arbeitsschritte aufgeteilt und anschliessend in Teilgrössen bearbeitet. Diese Arbeitsmethode entspricht den Bedürfnissen der Menschen mit Behinderungen am besten. Sie haben dadurch genügend Zeit, um Handgriffe, Arbeitsgänge und -abläufe erlernen und trainieren zu können. Die Hauptaufgabe der Gruppenleiter liegt dabei in der Zuteilung, Anleitung und Überwachung der einzelnen Arbeitsschritte. Der Sicherheit am Arbeitsplatz messen wir besondere Bedeutung zu.

### Bankraum

In dieser Abteilung werden vor allem vorgefertigte Teile aus dem Maschinensaal weiterverarbeitet. Teile werden verleimt und verschraubt, Furniere auf Trägerplatten aufgeleimt und diverse Zwischenverarbeitungen an Produkten vorgenommen. Nach diesen Arbeiten gelangen die verarbeiteten Produkte entweder in die Abteilung Oberflächenbehandlung zur fertigen Veredelung oder zurück in den Maschinensaal für weitere maschinelle Bearbeitungen. Am Schluss der Fertigungskette erfolgt

im Bankraum die Endmontage der Produkte; Beschläge montieren, Glas einsetzen, Filz einleimen oder letzte Verleimarbeiten.



### Auszug aus unserem Maschinenpark

#### Maschinensaal

- Plattenaufteilautomat:  
Schelling FH-430
- Dickenhobelmaschine:  
Schelling D-66
- Abrichthobelmaschine:  
Schelling A-41
- Hochfrequenz-Verleimpresse:  
Buerkle
- Kehlmaschine Martin:  
T26
- Profilfräsautomat:  
Weinig Unimat 17A
- Kantenleimmaschine:  
Holz-Heer Sprint 1416
- Flächenschleifautomat:  
Heesemann MFA6
- CNC Bearbeitungscenter:  
MAKA KPF 6200
- CNC Bearbeitungscenter:  
MAKA CR 27t, 5 Achsen
- und weitere

#### Bankraum

- Furnierpresse:  
Höfer H65 Super
- Furnierschere:  
Hymen AS 230
- Furnierzusammensetzmaschine:  
Kupfer FW J 900
- Schubladenverleim-  
und Korpuspresse
- Kantenschleifmaschine
- Klein- und Handmaschinen
- und weitere

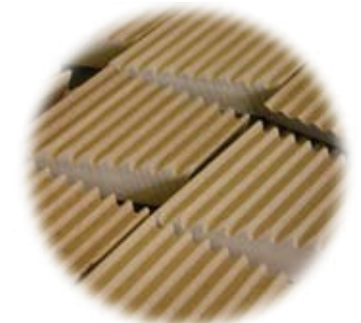

## Oberflächenbehandlung

„Hier verleihen wir  
Ihren Produkten den  
letzten Schliff“

### Gütesiegel

In dieser Abteilung verleihen wir unseren Holzprodukten und teilweise auch anderen Materialien den «letzten Schliff». Eine schön veredelte Oberfläche ist wie ein Gütesiegel und spricht für sich selbst. Erst die Behandlung mit dem richtigen Oberflächenmaterial verleiht unseren Produkten Eleganz und somit die volle Schönheit. Um den unterschiedlichen Anforderungen unserer Kunden gerecht zu werden, setzen wir verschiedene Techniken ein.

Wir achten darauf, dass wir möglichst Produkte einsetzen, welche zeitgemäss, ökologisch, dauerhaft und in der Anwendung unproblematisch sind. Die Palette der eingesetzten Pro-



dukte reicht von Klar- und Farblacken mit einem kleinstmöglichen Anteil an Lösemitteln, Klar- und Farblacken auf Wasserbasis, bis hin zu Wachs und Naturoelen.

### Lackraum und Siebdruck

Der Lackierraum ist mit einer modernen und leistungsfähigen Absauganlage ausgerüstet. Schleifen, Lackieren und Trocknen finden räumlich getrennt statt und bilden abgeschlossene Einheiten. Auch Siebdruck, Brenndruck, Wachse- rei und Oelerei werden in separaten

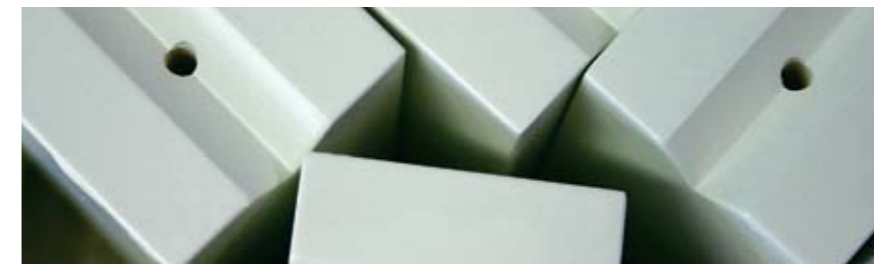

Räumlichkeiten ausgeführt. Je nach Fähigkeiten und Eignung arbeiten an den Aufträgen, unter fachkundiger Anleitung, Menschen mit einer Behinderung mit. Selbstständiges Lackieren und Lack-Zwischenschliff an den Produkten sind wichtige Tätigkeiten damit die gewünschte Qualität bei der Veredlung erreicht werden kann.

Unser Siebdruck ist ausgelegt auf das Bedrucken von unterschiedlichen Holzprodukten. Es können aber auch andere Materialien wie Plexiglas, Metall und Kunststoffe bedruckt werden. Mit un-

serem Halbautomat Svecia Semimate haben wir die Möglichkeit, Schwarz- oder Mehrfarbendrucke zu applizieren. Die maximal bedruckbare Fläche beträgt ungefähr 600x600 mm. Bekannte und beliebte Produkte aus unserer Siebdruckabteilung sind z. B. Spielbretter, Firmenlogos auf Etuis und Schatullen oder Käse- und Küchenbrettli.



## Vielseitige Produkte



### Kleinformel aller Art

Bei den Kleinformeln produzieren wir, wie es der Name bereits vorgibt, diverse Möbel oder Teile davon im «Kleinformel». Unter Kleinformel verstehen wir z.B. Beistelltische und Regale, Korpusse für Büroeinrichtungen, Wohn- und Schubladenmöbel, Anrichten, Besteckmöbel, Kleinschränke mit Türen, Kindermöbel, Schubladen für die Küchenindustrie und viele mehr. Optimal sind für solche Aufträge Seriengrößen im mittleren Bereich z.B. ab 20 Einheiten.



### Einzelstücke aus der Lehrwerkstatt

In unserer Lehrwerkstatt entstehen immer wieder ausgesprochen interessante und schöne Einzelstücke. Esstische, Schreibtische, Sideboards, Kommoden oder Betten sind beliebte und geeignete «Objekte». Diese Arbeiten werden durch unsere in Ausbildung stehenden Lehrlinge in Form einer «Projektarbeit» hergestellt. Unter fachkundiger Anleitung arbeiten und lernen so die Auszubildenden an aktuellen Kundenaufträgen.



### Schatullen und Etais

Hier produzieren wir kleine aber edle Stücke für einen breiten Kundenkreis. Schatullen und Etais werden eingesetzt für Silberprodukte, Messinstrumente aller Art, Schmuck und repräsentative Geschenke oder Musterkollektionen z.B. für Brillen- und Kosmetikprodukte. Entsprechend den kostbaren Inhalten fertigen wir die «Behältnisse» nach Kundenwunsch mit Edelhölzern, dekorativen Holzverbindungen und anspruchsvollen Inneneinrichtungen. Eine entsprechende Oberflächenbehandlung und ein mittels Siebdruckverfahren aufgedrucktes Firmen- oder Kundenlogo verleihen den Produkten ein perfektes Aussehen.



### Kisten und Arbeitskoffer

Die Vielfältigkeit der Kisten und Arbeitskoffer reicht von einfachen Spielzeugkisten und Werkzeugkisten bis hin zu Aktenkoffern für den «Arbeitseinsatz» im Büro. Je nach Verwendungszweck und Kundenanforderung werden die Ausführung, die Konstruktion oder das «Innenleben» der Kisten angepasst und optimiert.



### Displays

Die Produktion von Displays ist ein Kerngeschäft der Holzwarenproduktion. Displays fertigen wir in einer breiten Ausführungspalette für die Uhren-, Schmuck- und Parfümindustrie. Speziell in der Kombination von Platten- und Massivholzverarbeitung, kombiniert mit einer hochstehenden Oberflächenbehandlung, können wir unsere Stärken optimal entfalten. Eine weitere Stärke liegt in der Konfektionierung der fertigen Displayprodukte. Wir können Ihnen hier ein Komplettangebot liefern quasi von A-Z. Produktion, Oberflächenbehandlung und Siebdruck, Konfektionierung und Verpackung sowie eine kompetente Beratung sind selbstverständlich.



### Humidore

Edle Ausführungen für edle und genussvolle Inhalte. Humidore im Bereich der Schatullen-Modelle können wir nach Kundenwunsch in unterschiedlichsten Ausführungen herstellen. Optimal sind hier mittlere bis grosse Serien.



## Vielseitige Produkte



### Tische und Stühle

Bei den Tischen und Stühlen fertigen wir ein breites und vielseitiges Sortiment für unterschiedlichste Verwendungszwecke. Die Palette reicht von Kindergartenmöbeln, Hockern für Küche und Wohnraum, klappbaren Tischen und Bänken für Festanlässe, bis hin zu Kundenaufträgen für Büro- und Esstische. Die Auswahl der Hölzer und die Oberflächenbehandlung richtet sich nach Ihren Kundenwünschen.



### Fensterläden

Die VALIDA Fensterläden sind aus natürlichen Rohstoffen gefertigt und dadurch beliebt und immer im Trend. Die Hölzer dazu stammen grösstenteils aus der Schweizer Holzwirtschaft. Als Standard verarbeiten wir Fichte/Tanne, Lärche und Eiche. Je nach Kundenwunsch können auch andere Hölzer verwendet werden.



### Gesellschaftsspiele

Einerseits können wir Ihnen hier ein Sortiment von eigenen Produkten anbieten und andererseits fertigen wir Kundenaufträge für Gesellschaftsspiele jeglicher Art. Die Spiele bestechen vor allem durch ihre Kreativität, die eigentliche Spielidee und der damit zusammenhängende Spielspass in der Gruppe.



### Firmenpräsente

Viele Firmen überreichen Ihren Partnern und Kunden jeweils auf Ende Jahr oder bei entsprechenden Gelegenheiten ein Kunden Geschenk. Auch hier sind wir spezialisiert in der Realisierung und Fertigung solcher Präsente und beraten Sie gerne über die Möglichkeiten bei Ihren Projekten und Ideen. Wir freuen uns über Ihre Anfrage.



### Haushaltsartikel

Die Holzwarenproduktion der VALIDA hat eine lange Tradition. Dementsprechend können wir heute eine grosse Palette an unterschiedlichsten und interessanten Haushaltsartikeln anbieten. Alle diese Produkte haben sich über Jahre hinweg bewährt und sind in vielen Haushalten als praktische und nützliche «Helfer» anzutreffen. Sie finden das komplette Angebot in unserem VALIDA Produktkatalog.



### Büroartikel

Ob Zuhause oder im Büro; mit unseren praktischen, ökologischen und formschönen Büroprodukten lässt sich schnell Ordnung schaffen. Ausserdem haben Sie die Möglichkeit, Ihrem Arbeitsplatz Individualität und somit eine «persönliche Note» zu verleihen. Auch hier finden Sie das komplette Angebot in unserem VALIDA-Produktkatalog.



### Kundenaufträge

Zu unseren Kunden zählen wir nationale wie internationale Firmen der Möbel- und Dekorationsindustrie, Schreinereien, Wiederverkäufer oder Weiterverarbeiter von vielfältigsten Holz- und Möbelteilen. Für all diese Kunden dürfen wir heute in der Holzwarenproduktion anspruchsvolle und tolle Produkte herstellen. Dafür danken wir Ihnen herzlich...





sozial und wirtschaftlich professionell

Lebensgestaltung/Wohnen  
Industrie-Handarbeiten  
Metall- und Kunststoffbearbeitung  
Gartenpflege  
Küche  
Wäscherei  
Reinigungsdienst  
Verkaufsladen/Atelier

Lehr- und Arbeitswerkstätte  
mit Wohnangeboten für Menschen  
mit Behinderungen

Zwysigstrasse 28  
9000 St.Gallen

Telefon 071 424 01 01  
Telefax 071 424 01 10

info@valida-sg.ch  
www.valida-sg.ch